

Sistema de ósmosis inversa de Pentair Water®

**Pentair
Water™**

PRF-RO

Por fin, un producto innovador que proporciona un abundante suministro de agua tratada con ósmosis inversa sin necesidad de utilizar bombas eléctricas o voluminosos depósitos de almacenamiento.

El Sistema de ósmosis inversa de Pentair Water® suministra hasta cientos de litros al día utilizando la presión normal de la red y eliminando así – en la mayoría de los casos- la necesidad de instalar una bomba adicional. Esta capacidad es suficiente para muchas aplicaciones comerciales de pequeño tamaño al precio de un sistema doméstico. El sistema de ósmosis inversa de Pentair funciona con caudal continuo, directo, de manera que no es necesario disponer de ningún espacio para colocar un depósito de almacenamiento.

Se trata de un avanzado sistema de tratamiento de agua que ofrece calidad y rentabilidad para cocinas y para una extensa gama de instalaciones comerciales:

- Generadores de vapor
- Cafeteras
- Laboratorios fotográficos
- Refrigeradores de agua
- Oficinas comerciales
- Restaurantes
- Humidificadores
- Acuarios
- Misters
- Pubs...

Calidad profesional en el hogar

En su búsqueda de nuevas oportunidades comerciales, este nuevo sistema de ósmosis inversa Pentair, le ayudará a abrir las puertas de numerosos clientes.

Sin duda, sus clientes valorarán la comodidad de no tener que reorganizar su espacio para colocar una bomba y un depósito para obtener agua fresca y muy pura. Compacto y fiable, responde mejor a las necesidades de caudal de las pequeñas y medianas empresas, a un coste notablemente inferior al que pagarían por la mayor parte de los aparatos comerciales de ósmosis inversa existentes.

Las ventajas económicas no terminan el día de la instalación. Los filtros de repuesto sólo están disponibles a través de los distribuidores Pentair Water, como usted mismo, por lo que cada aparato RO significa una puerta abierta a nuevas oportunidades para el futuro.



Características y ventajas

- **Flujo continuo** - No requiere depósito de almacenamiento
- **Funciona con la presión de la red** - > 2,76 bares / 40 psi
- **Sin bombas ni electricidad**
- **Nunca se agota** - El sistema de flujo "on demand" suministrará cientos de litros al día
- **Membrana de gran eficiencia**
- **Sistema de alta recuperación** - Menor desperdicio de agua
- **Materiales muy sólidos** - Fabricado en plástico de alta resistencia para ofrecer una larga fiabilidad
- **Mínimo mantenimiento** - Cambio de cartuchos rápido y fácil; no requiere lavado ni limpieza
- **Sin depósito!** - No vuelva a preocuparse por la contaminación o pérdida de presión en el depósito
- **Elegante diseño** - Estética original y moderna
- **Documentación completa y soporte para la formación**

Facilidad de instalación

Las cuatro conexiones se posicionan y fijan con un solo gesto gracias al sistema de cierre rápido.

Ganancias continuas

Repuestos y filtros disponibles sólo a través de distribuidores autorizados.

Agua siempre disponible

Su flujo continuo proporciona cientos de litros al día.

Agua fresca desde el grifo

Grifo de alto caudal (con air gap) personalizado para este sistema.

Tamaño reducido

Perfil compacto y vertical que se caracteriza por una pequeña base y no requiere complicadas tareas de montaje.



Sistema de ósmosis inversa de Pentair Water®

**Pentair
Water™**

Comparativa de sistemas		
	Sistema RO Pentair Water	Sistema RO estándar
Índice de producción media diaria	Cientos de litros	38-190 litros al día
Depósito de almacenamiento de agua	Opcional	Parte integral del sistema
Rendimiento*	22,7%	Tan sólo 5%

* El índice de rendimiento es idéntico al de la recuperación cuando se hace un test del sistema sin depósito de acumulación o anulando el mismo con un by-pass.

Condiciones operativas mínimas y máximas		
Condición**	Mínima	Máxima
Presión de entrada	2,76 bar (40 psi)	5,52 bar (80 psi)
Temperatura de entrada	4,44°C (40°F)	37,78°C (100°F)
TDS de entrada	50 mg/l	2.000 mg/l
Dureza de entrada	0 mg/l - (0 grn.)	171 mg/l - (10 grn.)
Cloro de entrada	0 mg/L	1,0 mg/l
Hierro de entrada	0 mg/L	0,1 mg/L
Manganeso de entrada	0 mg/L	0,05 mg/L

**El sistema está diseñado para su uso exclusivo con agua potable.

Dimensiones de los tubos/fijaciones	
Conducto de entrada	1,22 metros de 12,7 mm de conducto natural (4 pies de 1/2" de conducto natural)
Conducto concentrado	1,22 metros de 9,53 mm de conducto negro (4 pies de 3/8" de conducto negro)
Conducto permeado	1,22 metros de 9,53 mm de conducto azul (4 pies de 3/8" de conducto azul)
Conducto de drenaje (para la instalación del air gap)	0,91 metros de 12,7 mm de conducto rojo (3 pies de 1/2" de conducto rojo)
Conexión de drenaje	9,53 mm ó 12,7 mm (3/8" ó 1/2")
Postfiltro de carbón activo	Fijaciones de desconexión rápida de 9,53 mm (3/8")

Especificaciones de rendimiento del filtro/membrana	
Opción 1	T de 12,7 mm x 12,7 mm x 12,7 mm (T de 1/2" x 1/2" x 1/2")
Opción 2	T de 15,875 mm x 15,875 mm x 12,7 mm (T de 5/8" x 5/8" x 1/2")
Opción 4	T de 12,7 mm x 12,7 mm roscada x 12,7 mm (T de 1/2" x 1/2" roscada x 1/2")
Opción 5	T de 15 mm x 15 mm x 12,7 mm (T de 0,59" x 0,59" x 1/2")

Filter/Membrane Performance Specifications				
Dimensiones				
Tipo de filtro	Longitud	Diámetro	Caudal***	Vida media
Prefiltro de carbón activo	43,2 cm (17,0")	7,4 cm (2,9")	14,2 LPM (3,75 GPM)	6-12 meses, 37.850 litros (10.000 gal.)
Elemento RO	47,6 cm (18,75")	8,0 cm (3,16")	0,95 LPM (0,25 GPM)	2-4 años
Postfiltro de carbón activo	25,4 cm (10,0")	5,1 cm (2,0")	2,8 LPM (0,75 GPM)	6-12 meses

***Basado en datos de ensayos internos.



Sistema de ósmosis inversa de Pentair Water®

**Pentair
Water™**

Dimensiones externas en pulgadas (mm)

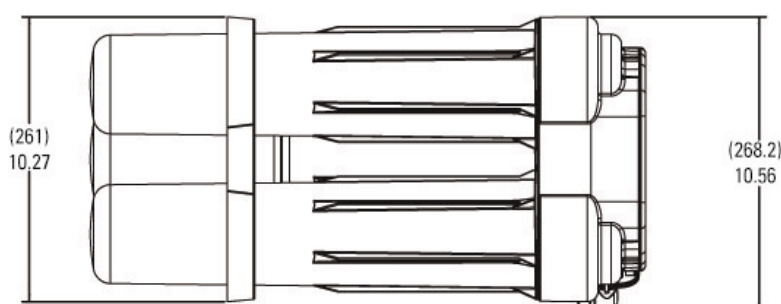
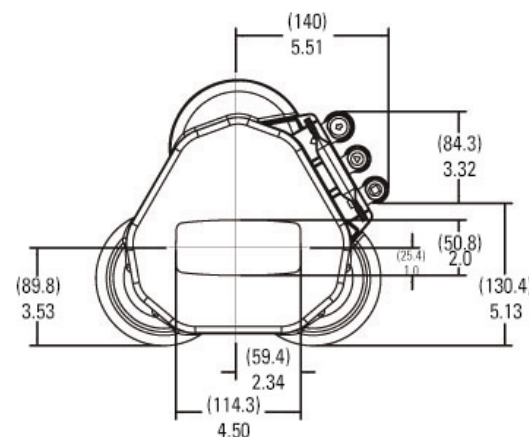
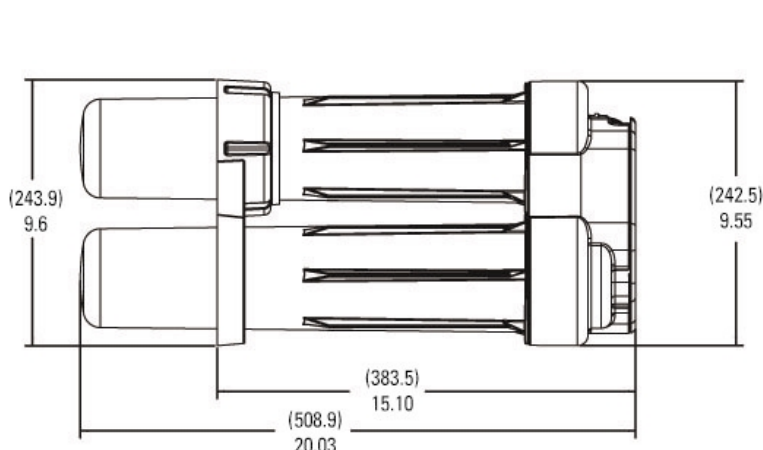

Rendimiento - Características del caudal*

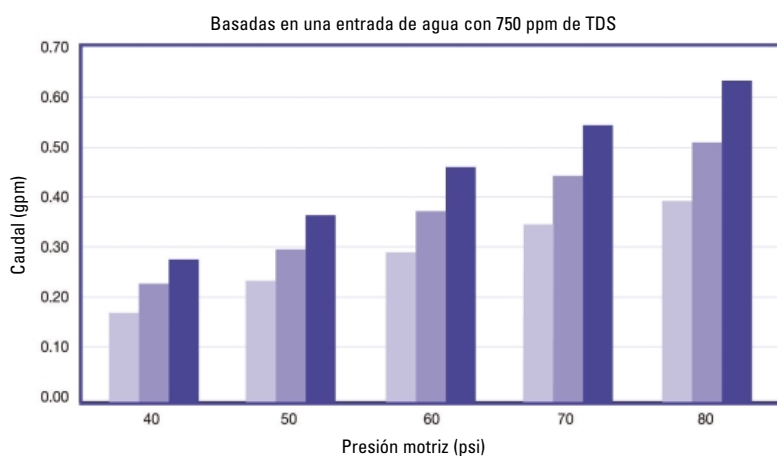

50°F 65°F 80°F

Ajuste de flujo basado en TDS

Variaciones de flujo estimado de 750 ppm NaCl/OI = $-0,0002 \text{ (TDS)} + 0,15$

*Flujo estimado basado en datos de pruebas internas. El rendimiento real puede variar.



Pentair Water® Reverse Osmosis System



**Pentair™
Water**

PRF-RO

At last, there's an innovation that offers customers an abundant supply of RO water, without the need or electric pumps or bulky storage tanks.

The Pentair Water® Reverse Osmosis System delivers up to hundreds of liters per day using typical line pressure, which eliminates the need for a supplemental pump in most applications. That's enough capacity for many small commercial applications, at the price of a residential system. The Pentair Water RO features a continuous flow design, so there's no need to clear space for a storage tank.

Profitably sell quality water systems for kitchens or across a full range of commercial settings:

- Steamers
- Coffee makers
- Photography processing
- Water coolers
- Business offices
- Restaurants
- Humidifiers
- Aquariums
- Misters
- Pubs
- Many more profitable possibilities

Pro Quality That's Right At Home

By pursuing new opportunities in light of commercial installations, you'll open more customer doors with the Pentair Water® Reverse Osmosis System.

Customers will love the convenience of purer, more refreshing water without the need to rearrange their spaces for pumps and tanks. Customers get a compact, reliable system that better suits the flow requirements of small and mid-sized businesses, at a cost that's a fraction of what they'd pay for most commercial RO systems.

The profitability doesn't stop on installation day. Replacement filters are available only from Pentair Water dealers like you, so each RO system is an open door to new customer opportunities for years to come.



Features and Benefits

- **Continuous Flow** - No storage tank needed
- **Works with Line Pressure** - > 2.76 bar / 40 psi
- **No Pump or Electricity**
- **Never Runs Dry** - On-demand flow system will create hundreds of liters per day
- **Consistent Membrane Efficiency**
- **High Recovery System** - Less wasted water goes down the drain
- **Tough Stuff** - Constructed of high impact plastic for years of dependability
- **Virtually Maintenance Free** - Change cartridges fast and easy - no scrubbing or cleaning
- **No Tanks!** - Never again worry about contamination or loss of tank pressure.
- **Sleek Styling** - Distinctive appliance-style design appeals to customers.
- **Complete Product Literature and Training Support**

Installation's a Snap

Quick latch snaps into place and locks down all four tubing connections in one easy step.

Steady Stream of Income

Replacement parts, filters are available only through professional channels.

Never Runs Dry

Continuous flow provides up to hundreds of liters per day.

Refreshment on Tap

Custom high-flow faucet (with air gap) custom made for this system.

Snug Size

Compact, upright profile has a small footprint and needs no fancy mounting.



Pentair Water[®] Reverse Osmosis System

**Pentair[™]
Water**

System Comparison		
	Pentair Water RO	Standard RO
Average Daily Production Rate	Hundreds of liters	37,9-189 LPD (10-50 GPD)
Water Storage Tank	Optional	Integral part of system
System Efficiency*	22.7%	As little as 5%

* Efficiency rating is identical to recovery rating when the system is tested without a storage tank or when a storage tank is bypassed.

Minimum and Maximum Operating Conditions		
Condition**	Minimum	Maximum
Inlet Pressure	2.76 bar (40 psi)	5.52 bar (80 psi)
Inlet Temperature	4.44°C (40°F)	37.78°C (100°F)
Inlet TDS	50 mg/L	2,000 mg/L
Inlet Hardness	0 mg/L - (0 grain)	171 mg/L - (10 grain)
Inlet Chlorine	0 mg/L	1.0 mg/L
Inlet Iron	0 mg/L	0.1 mg/L
Inlet Manganese	0 mg/L	0.05 mg/L

**System is designed for use on potable water sources only.

Tubing/Fitting Dimensions	
Inlet Tubing	1.22 meters of 12.7 mm natural tubing (4 feet of 1/2" natural tubing)
Concentrate Tubing	1.22 meters of 9.53 mm black tubing (4 feet of 3/8" black tubing)
Permeate Tubing	1.22 meters of 9.53 mm blue tubing (4 feet of 3/8" blue tubing)
Drain Tubing (for airgap installation)	0.91 meters of 12.7 mm red tubing (3 feet of 1/2" red tubing)
Drain Connection	9.53 mm or 12.7 mm (3/8" or 1/2")
Carbon Post-Filter	9.53 mm quick disconnect fittings (3/8" quick disconnect fittings)

Inlet Connectors	
Option 1	12.7 mm x 12.7 mm x 12.7 mm tee (1/2" x 1/2" x 1/2" tee)
Option 2	15.875 mm x 15.875 mm x 12.7 mm tee (5/8" x 5/8" x 1/2" tee)
Option 3	12.7 mm x 12.7 mm threaded x 12.7 mm tee (1/2" x 1/2" threaded x 1/2" tee)
Option 4	15 mm x 15 mm x 12.7 mm tee (0.59" x 0.59" x 1/2" tee)

Filter/Membrane Performance Specifications				
Dimensions				
Filter Type	Length	Diameter	Flow Rate***	Average Life
Carbon Pre-Filter	43.2 cm (17.0")	7.4 cm (2.9")	14.2 LPM (3.75 GPM)	6-12 months, 37,850 liters (10,000 gal)
RO Element	47.6 cm (18.75")	8.0 cm (3.16")	0.95 LPM (0.25 GPM)	2-4 years
Carbon Post-Filter	25.4 cm (10.0")	5.1 cm (2.0")	2.8 LPM (0.75 GPM)	6-12 months

***Based on internal testing data.



Pentair Water[®] Reverse Osmosis System

**Pentair[™]
Water**

Outline Dimensions in Inches (mm)

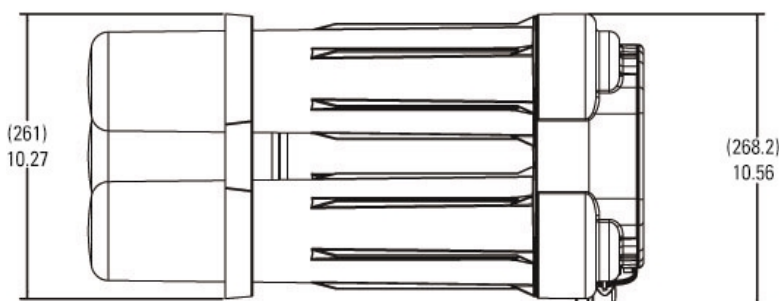
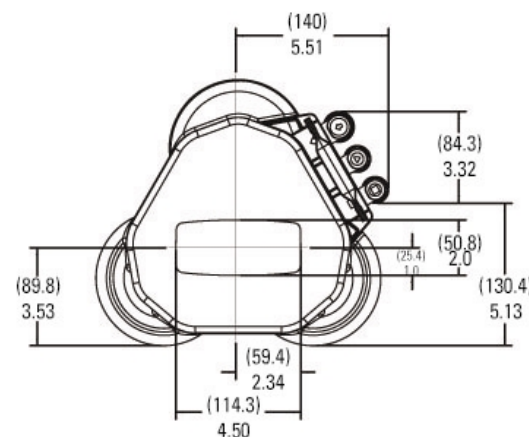
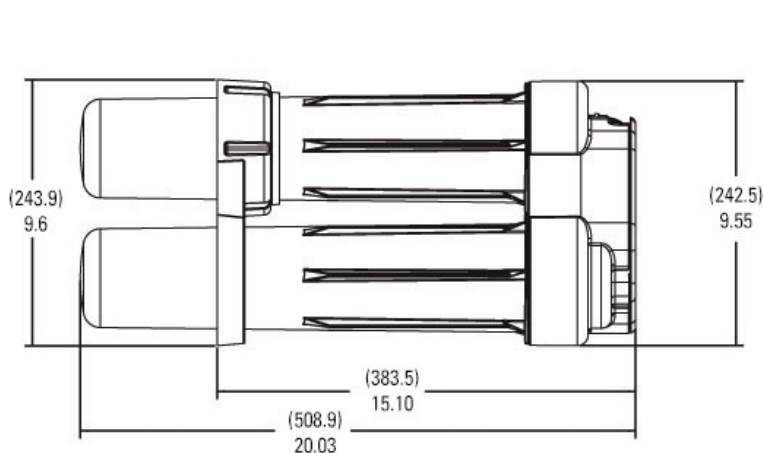

Performance - Flow Rate Characteristics*

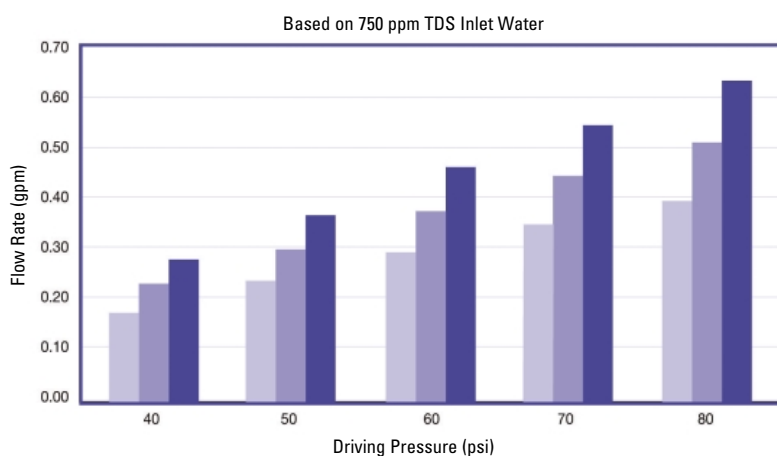

50°F 65°F 80°F

Flow Adjustment Based on TDS

Estimated Flow Change from 750ppm NaCl/RO = $-0.0002 (\text{TDS}) + 0.15$

*Estimated flow based on internal test data. Actual performance may vary.

